

วรรณคดีวิจักษ์ บทที่ ๖

โคลงสุภายิตพระราชนิพนธ์

พระบาทสมเด็จพระจุลจอมเกล้าเจ้าอยู่หัว

วิชาภาษาไทย ม.๒ ครูบังอร พรพิรุณโรจน์

พระราชนิพนธ์ใน

พระบาทสมเด็จพระจุลจอมเกล้าเจ้าอยู่หัว
(รัชกาลที่ ๕) แห่งพระบรมราชจักรีวงศ์
(พระปิยมหาราช)



ลักษณะคำประพันธ์

โคลงสุภาพิตโสฬสไตรยางค์

เป็นโคลงสี่สุภาพ ๑๘ บท

โคลงสุภาพิตนฤทมนการ

เป็นโคลงสี่สุภาพ ๑๒ บท

โคลง สุภาพิตอศปกรณา

เป็นร้อยแก้ว และสรุปด้วย

โคลงสี่สุภาพ(เป็นสุภาพิต)มีทั้งหมด ๔ เรื่อง คือ ราชสีห์กับหนู ,
บิดากับบุตรทั้งหลาย , สุนัขป่ากับลูกแกะ , กระท่ายกับเต่า

โศปส๑ตรยงค๑

อ๑นอย๑งไร แปร๑ได๑ว๑อ๑ไร

อ๑นว๑ โส-ร๑ด-ส๑ะ-๑ตร-ย๑ง

คว๑มร๑ู๑ที่เป๑นแน๑วคิ๑ดส๑มอย๑ง

จ๑นวน ๑๖ ห๑มว๑ดห๑มู๑ เป๑น

แบ๑บอย๑งแ๑ก๑บ๑ณ๑ท๑ิต

ว๑ด๑ว๑ยเร๑อง...

ค๑ดงส๑ภ๑ย๑ิตโศปส๑ตรย๑งค๑

ความเป็นมาของ
โคลงสุภาพิตโสพลไตรยางค์

5

วันที่รัชกาลที่ ๕
ขึ้นครองราชย์ได้ ๔๔๕๑
วัน ตรงกับวันจันทร์ แรม ๓
ค่ำ เดือนยี่ ปีมะโรง โทศก
จุลศักราช ๑๒๔๒ ได้รับสั่งว่า

....

ความเป็นมาของ
โคลงสุภาพิตโสฬสไตรยางค์

“กรมหมื่นพิชิต ถวายโคลง
โสฬสไตรยางค์ ซึ่งทรง
พระกรุณาโปรดเกล้าฯ
ให้แต่งแก้ไขใหม่ให้ถูกต้องความ
กับภาษาอังกฤษ”

ความเป็นมาของ โคลงสุภาษิตโสฬสไตรยางค์

7

รัชกาลที่ ๕

ทรงพระกรุณาโปรดเกล้าฯ
ให้กวีในราชสำนักนำสุภาษิต
ภาษาอังกฤษมาแปลและ
แต่งเป็นโคลงภาษาไทย
โดยทรงเป็นผู้ตรวจแก้เองและ
พระราชนิพนธ์เองอีกด้วย...

ความเป็นมาของ
โคลงสุภาพนิทโสพสัไตรยางค์

ตีพิมพ์ในหนังสือวชิรญาณ
เล่ม ๑ ฉบับที่ ๑ จุดศักราช
๑๒๔๖ (พ.ศ.๒๔๒๓)

ความเป็นมาของ โคลงสุภายิตโสฬสไตรยางค์

9

หนังสือวชิรญาณ คือ นิตยสาร
ของหอพระสมุดวชิรญาณ
ตั้งขึ้นเมื่อ พ.ศ. ๒๔๒๔ แต่ง
ขึ้นเพื่อสัมภาษณ์บุคคลและเป็น
เครื่องแสวงหาความรู้ตลอดจน
ความบันเทิงแก่หอพระสมุดฯ

จุดประสงค์ในการแต่ง

10

โคลงสุภาษิตโสฬสไตรยางค์ และ โคลงสุภาษิตนฤทุมนาการ
ต้องการจะอธิบายสุภาษิตที่เกี่ยวกับนามธรรมซึ่งเป็นเรื่องใกล้ตัว
ที่เกี่ยวข้องกับคนทุกคน ทุกฐานะ ทุกอาชีพ ได้นำไปเป็นเครื่อง
โน้มนำให้ประพฤติชอบอย่างผู้มีสติและมีความปลอดโปร่งใน
ชีวิต

โคลงสุภาษิตอิสปปกรณ์ เป็นแนวทางแก่ผู้อ่านให้พิจารณา
คำสอนที่ได้จากนิทานเรื่องนั้นๆ

...ลักษณะคำประพันธ์...

โคลงสี่สุภาพ

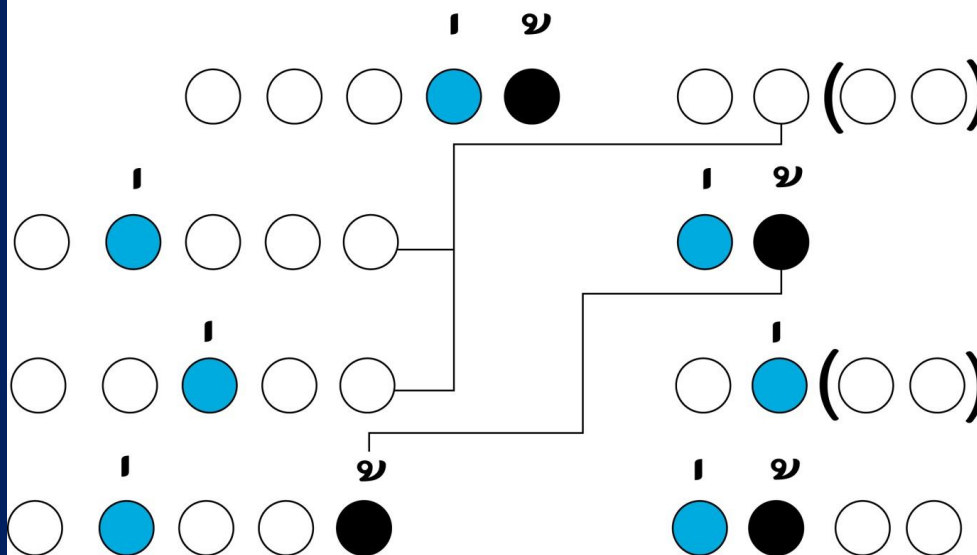

...ลักษณะคำประพันธ์...

เสียงดื้อเสียงเล่าอ้าง
 เสียงยอมยอยศใคร
 สองเขือพื้หลับไหล
 สองพื้คิดเองอ้า

อันใด พี่เอย
 ท้าวหล้า
 ลืมตื่น ฤาพื้
 อย่าได้ถามเฝ้า

ลิลิตพระลอ

ลักษณะคำประพันธ์ : โคลงสี่สุภาพ

๑. บทหนึ่งมี ๔ บาท
๒. วรรคหน้าของทุกบาท มี ๕ คำ วรรคหลังของบาทที่ ๑ - ๓ มี ๒ คำ บาทที่ ๔ มี ๔ คำ
๓. มีตำแหน่งสัมผัสตามเส้นโยง
๔. บังคับรูปวรรณยุกต์ เอก ๓ โท ๔ ตามตำแหน่งในแผนผัง
๕. กรณีที่ไม่สามารถหาพยางค์ที่มีรูปวรรณยุกต์ตามต้องการได้ให้ใช้

เอกโทษ และ โทโทษ

คำเอก คำโท

คำเอกคำโท

หมายถึง

พยางค์ที่บังคับด้วยรูปวรรณยุกต์เอก และรูปวรรณยุกต์โท
กำกับอยู่ในคำนั้น โดยมีลักษณะบังคับไว้ดังนี้...

คำเอก

15

คำเอก ได้แก่ พยางค์ที่มีรูปวรรณยุกต์เอกบังคับ

เช่น ล่า เก่า ก่อน น่า ว้าย ไม่ ฯลฯ

และรวมถึงคำตายทั้งหมด เช่น ปะ พบ รี ชัด ชิด

(ในโคลงและร่ายใช้ คำตาย แทนคำเอกได้)

คำตาย (แทน คำเอก)

16

คำตาย คือ

๑. คำที่สะกดด้วยแม่ กก กบ กด

เช่น เลข วัด สารท โจทย์ วิทย์ ศิษย์ มาก โชค ลาก ฯลฯ

๒. คำที่ประสมสระเสียงสั้นแม่ ก กา (ไม่มีตัวสะกด)

เช่น กะ ที ที นะ ขรุ ขระ เละ เลอะ ฯลฯ

คำเอกโทษ

17

คำเอกโทษ คือการนำคำที่ปกติใช้วรรณยุกต์โทกำกับ
มาใช้ วรรณยุกต์เอกกำกับแทน เพื่อใช้แทนที่คำเอก
ในตำแหน่งบังคับของโคลง เช่น

หมั้นหมาย	เขียนเป็น	มันหมาย
เขี้ยวคม	เขียนเป็น	เคี้ยวคม

คำโท

18

คำโท ได้แก่ พยางค์ที่มีรูปวรรณยุกต์โทบังคับ
ไม่ว่าจะเป็นเสียงวรรณยุกต์ใดก็ตาม
เช่น ข้า ล้ม เสรา ค้าน

คำโทโทษ

19

คำโทโทษ คือการนำคำที่ปกติใช้วรรณยุกต์เอกกำกับ
มาใช้วรรณยุกต์โทกำกับแทน
เพื่อให้ใช้แทนคำโทในตำแหน่งบังคับ เช่น

หยอกเล่น	เขียนเป็น	หยอกเหล่น
มันคง	เขียนเป็น	หมั่นคง
ชมพู	เขียนเป็น	ชมผู้

▶ โคลงสุภาพิตโสฬสไตรยางค์ต่อไปนี้ ข้อใดเป็นบาทที่ ๒

ก. สามสิ่งควรจักตั้ง

แต่ช่องสรรเสริญ

ข. ปัญญาสติล้ำ

เลิศญาณ

ค. อำนาจศักดิ์ศฤงคาร

มังขัง

ง. มารยาทเรียบเสียมสถาน

เสงี่ยมเงื่อนงามนอ

ข. ปัญญาสติล้ำ

เลิศญาณ

ค. อำนวยการศักดิ์ศฤงคาร

มั่งขั่ง

ง. มารยาทเรียบเสียมसान

เสี้ยมเงื่อน งามนอ

ก. สามสิ่งควรจักตั้ง

แต่ซ้องสรรเสริญ

ปราชญ์แสดงดำริด้วย

ไตรยางค์

โสฬสหมดหมวดปาง

ก่อนอ้าง

เป็นมาติกาทาง

บัณฑิต แสดงเฮย

หวังสวัสดิขจัดทุกข์สร้าง

สืบสร้างศุภผล

บทเกริ่นนำให้รู้จักเกี่ยวกับโคลงโสฬสไตรยางค์

สอนเป็นหมวดหมู่ เ

เป็นแนวทางให้บัณฑิตได้เข้าใจและนำไปปฏิบัติ



เรื่องเล่าเช้านี้

48 mins · 🌐

#RerunNew สดข.เผยยอดผู้เสียชีวิตระเบิดราชประสงค์ พุ่ง 20 ราย
#เรื่องเล่าเช้านี้ #BECTERO

สรุปยอดผู้เสียชีวิตและบาดเจ็บ ระเบิดราชประสงค์
ข้อมูลจาก สดข. : การประชุม ศปก.ร.ม. วันที่ 18 ส.ค.58 เวลา 07.00 น.

เสียชีวิต 20 ราย

**มาเลเซีย 2 คน, จีน 2 คน, อองกง 2 คน
สิงคโปร์ 1 คน, ไทย 5 คน, ไม่ทราบสัญชาติ 1 คน**

แจ้งเบาะแส - ส่งภาพเหตุการณ์

สดข.เผยยอดผู้เสียชีวิตระเบิดราชประสงค์ พุ่ง 20 ราย

www.royal.gov.la
โทร 06.00 น. - 09.30 น. f t v MoringNewsTV3 @RoengLao

ข่าว คลิปข่าว สดข.เผยยอดผู้เสียชีวิตระเบิดราชประสงค์ 20 ราย

ข่าว คลิปข่าว ข่าวย้อนหลัง เรื่องเล่าเช้านี้ ข่าววันนี้ สดข.เผยยอดผู้เสียชีวิตระเบิดราชประสงค์ พุ่ง 20 ราย แฟนข่าว สามารถดูรายการย้อนหลัง เรื่องเล่าเช้านี้ ในหมวด ข่าวอา



เรื่องเล่าเช้านี้

59 mins · 🌐

#RerunNew ผบ.ทพ.เผย คืบหน้าเหตุระเบิดราชประสงค์ สามารถเฝ้ากล้องวงจรปิดเห็นภาพผู้ต้องสงสัยได้ #คลิปข่าว #เรื่องเล่าเช้านี้ #BECTERO

พล.อ.อุดมเดช สีตบุตร / ผู้บัญชาการทหารบก

ผบ.ทพ.เผย คืบหน้าเหตุระเบิดราชประสงค์ สามารถเฝ้ากล้องวงจรปิดเห็นภาพผู้ต้องสงสัยได้

คลิกที่นี่

www.royal.gov.la
โทร 06.00 น. - 09.30 น. f t v MoringNewsTV3 @RoengLao www.royal.gov.la

ข่าว คลิปข่าว ผบ.ทพ.เผย คืบหน้าเหตุระเบิดราชประสงค์ สามารถเฝ้ากล้องวงจรปิดเห็นภาพผู้

ข่าว คลิปข่าว ข่าวย้อนหลัง เรื่องเล่าเช้านี้ ข่าววันนี้ ผบ.ทพ.เผย คืบหน้าเหตุระเบิดราชประสงค์ สามารถเฝ้ากล้องวงจรปิดเห็นภาพผู้ต้องสงสัยได้ แฟนข่าว สามารถดูรายการย้อนหลัง...

MORNING-NEWS.BECTERO.COM



NationTV 22

3 hrs · 🌐

พบ.ดร.คาคระเบ็ดประกอบจากต่างประเทศ ตั้งเวลาจุดชนวน #Nationtv
#BangkokBlast #ระเบิดราชประสงค์



พบ.ดร.คาคระเบ็ดประกอบจากต่างประเทศ ตั้งเวลาจุดชนวน

พบ.ดร.วีดีโอคอนเฟอร์เรนซ์รายงานความมั่นคง-อีโอดีคาคระเบ็ดประกอบจากต่างประเทศ ตั้งเวลาจุดชนวน ระเบิดทำงานสมบูรณ์เก็บชิ้นส่วนยาก

NATIONTV.TV

24





ป้าออย

@Tomoozya



แม่เพื่อนเราคือ 1 ในผู้เสียชีวิต
เพื่อนเล่าว่าพอเรียนพิเศษเสร็จมันก็
โทรหาแม่ได้ยินเสียงแม่พูดว่า รอแม่
แปบหนึ่งนะเดี๋ยวแม่ไปรับ
[#prayforbangkok](#)

dtac 00:23 29%

ทวิต

 ป้าออย
@Tomooyza

เพื่อนคนที่แม่ตายอัฟFBว่า
" สุดท้ายแม่ก็ไม่มา แล้วหนูจะอยู่กับใคร "

แม่  ไปดีแล้วนะอ้อม เข้มแข็งไว้เพื่อน

#prayforbangkok

17/8/58 23:31

dtac 00:22 29%

ทวิต

 พรินน้อยบนเกาะใหญ่
@PopWBFT

พี่เราเพิ่งรับปริญญาไปอาทิตย์ก่อน
ครอบครัวดีใจกันแค่ไหน วันนี้พี่บอกเลิก
งานจะไปไหว้พระพรหม ตอนนี้อย่างติดต่
พี่ไม่ได้เลย #prayforbangkok

17/8/58 23:34

LINE Instagram 4G 40% 10:30 PM

ทวิต

AHYEAH ได้รีทวิต

 YENOHANI ♦
@JorJanes

มีฝรั่งหนึ่งคู่พากันมาไหว้ศาลพระพรหม
กำลังจะแต่งงาน เกิดเหตุระเบิดในครั้งนี่
ทำให้ผู้ชายเสียชีวิตทันที

..แล้วอีกคนเค้าจะอยู่ยังไง T T ทำไม

8:25 PM · 17 ส.ค. 15

Tree Things To Hate

สามสิ่งควรเกลียด

27



ความชั่วร้าย

Cruelty

ความหยิ่งกำเริบ

Arrogance

ความอกตัญญู

Ingratitude

ใจบาปจิตหยาบร้าย

ทารุณ

กำเริบเอิบเกินสกุล

หยิ่งก้อ

อีกหนึ่งห่อนรู้คุณ

ใครปลุก ผังเฮ

สามสิ่งควรเกลียดท้อ

จิตแทะอย่าสมาน

Tree Things To Hate

สามสิ่งควรเกลียด

28



ความดุร้าย

Cruelty

ความหยิ่งกำเริบ

Arrogance

ความอกตัญญู

Ingratitude

จิตใจดุร้าย

มีความหยิ่งกำเริบ

การไม่รู้คุณคน

สามสิ่งนี้ควรเกลียดอย่าเข้าใกล้

Tree Things To Despise

สามสิ่งควรตีเตียน

29



ความชั่วเลวทราม

Meanness

มารยา

Affectation

ภษยา/ริษยา

Envy

ใจชั่วชาติต่ำช้า

ทรชน

ทูลจริตมารยาปน

ปกไว้

หึงจิตคิดเกลียดคน

ดีกว่า ตัวเฮ

สามส่วนควรเกียดไกล

เกลียดช่องสมาคม

Tree Things To Despise

สามสิ่งควรตีเตียน

30



ความชั่วเลวทราม

Meanness

มารยา

Affectation

ภษยา/ริษยา

Envy

จิตใจชั่วช้าไม่ใช้คน

แกดั่งเสแสร้งมารยา

อิจฉาคนที่ดีกว่าตนเอง

ใครมีสามสิ่งนี้มีควรไถ่ มีควรคบหาด้วย

RIP

bangkok

Prayforbangkok

bangkokbomb

17.08.58

Nathan

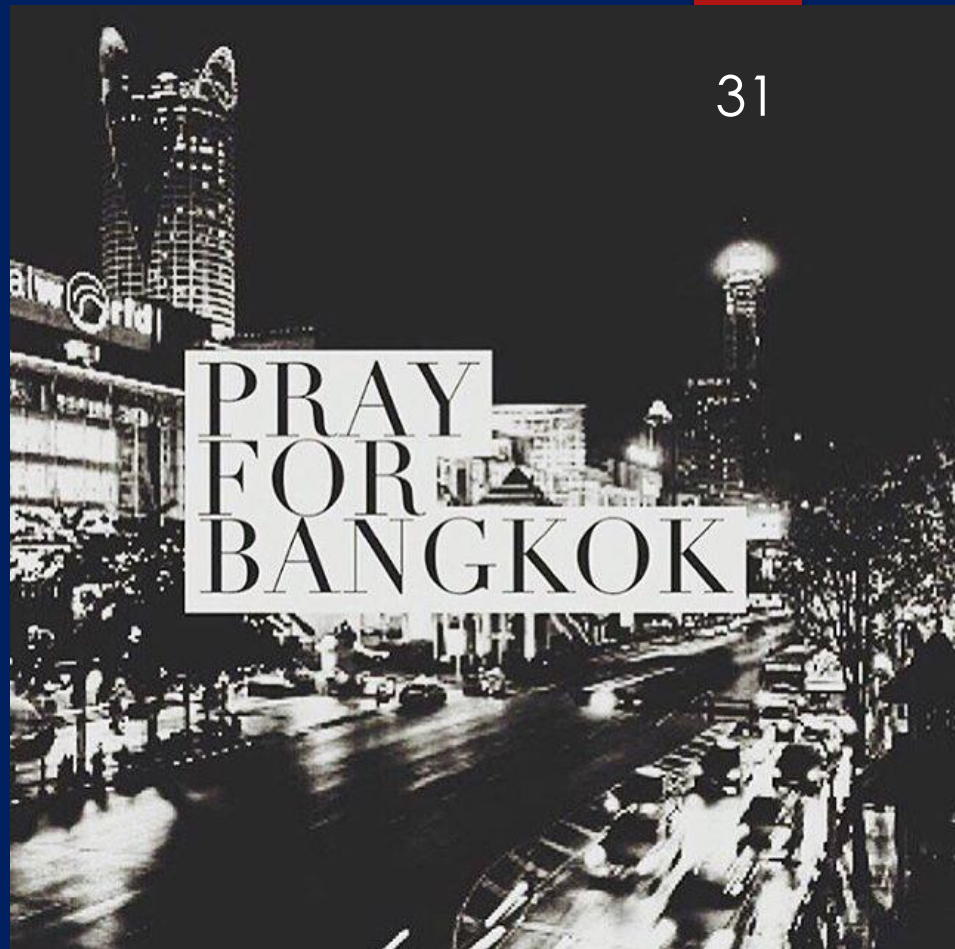

#PRAY FOR BANGKOK

PRAY
FOR
THAILAND

ช่วยกันลด
ความเกลียดชัง
และความรุนแรง
เริ่มจาก
การเขียนสแตตัส

32



GOD BLESS US. 
BRING PEACE IN THAILAND
#PRAYFORTHAILAND

tonight...
I pray for
your peace,
happiness
& unity.



#prayforthailand

ขอไว้อาลัย
ให้ผู้เสียชีวิตทุกท่าน
และ ขอประณาม
ผู้ที่ทำให้เกิดเหตุการณ์ครั้งนี้
ขอความกรุณา
หยุดแชร์ภาพผู้เสียชีวิต

บุษริกาทุกท่านครับ

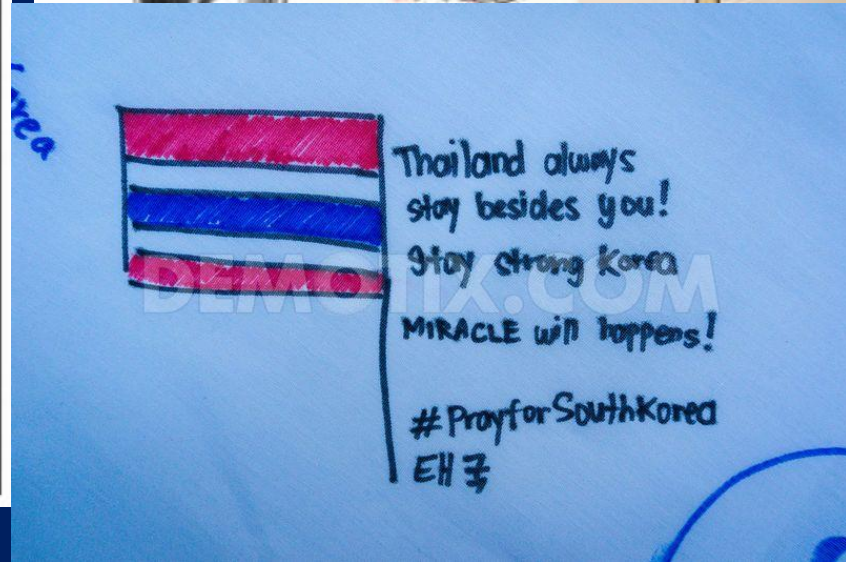

Tree Things To Pray For

สามสิ่งควรอ้อนวอนขอ

34



ความเชื่อถื๋อ

Faith

ความสงบ

Peace

ใจบริสุทธิ์

Purity of Heart

ศรัทธาทำจิตหมั่น

สงบระงับดับประสงคั๋

จิตสะอาดปราศสิ่งพะวง

สามส่วนควรฝั่ฝั่

คงตรง

สิ่งเศร้า

วุ่นขุ่น หมองแอส

แต่ตั้งอธิษฐาน

Tree Things To Pray For

สามสิ่งควรอ้อนวอนขอ

35



ความเชื่อถือ

Faith

ความสงบ

Peace

ใจบริสุทธิ์

Purity of Heart

มีศรัทธาเชื้อมั่น

มีความสงบช่วยดับความโศกเศร้า

และมีจิตบริสุทธิ์ไม่มัวหมอง

สามสิ่งนี้ควรเฝ้าอธิษฐานให้ได้มา

Tree Things To Love

สามสิ่งควรรัก

36



ความกล้า

Courage

ความสุภาพ

Gentleness

ความรักใคร่

Affection

ควรกล้ากล้ากลัวน้อย ทั้งหทัยแท้แฮ

สุภาพพจนภายใน

จิตพร้อม

ความรักประจักษ์ใจ

จริงแน่ นอนฤ

สามสิ่งควรรักน้อย

จิตให้เสมอจริง

Tree Things To Love

สามสิ่งควรรัก

37



ความกล้า

Courage

ความสุภาพ

Gentleness

ความรักใคร่

Affection

ควรกล้าพูดความในใจ
มีความรักที่จริงใจ
และมีความสุภาพอ่อนน้อม



NationTV 22

4 hrs · 🌐

สาวออฟฟิศวางดอกไม้ไว้อาลัยเหตุระเบิด #Nationtv #BangkokBlast ประสงค์



สาวออฟฟิศวางดอกไม้ไว้อาลัยเหตุระเบิด

วันที่ 18 ส.ค. 58 ที่แยกราชประสงค์ น.ส.พัชราภรณ์ (สงวนนามสกุล) พนักงานออฟฟิศที่มาที่จุดเกิดเหตุพร้อมช่อดอกไม้ เพื่อปามาวางไว้อาลัยให้กับผู้ที่เสียชีวิตจาก โดย น.ส.พัชราภรณ์ กล่าวด้วยเสียงสั่นเครือว่า...

NATIONTV.TV | BY NATIONTV 22



NationTV 22

3 hrs · 🌐

คนไทย หลังโหลบริจาคเลือดแน่นสภากาชาด ช่วยผู้บาดเจ็บเหตุระเบิด #BangkokBlast #ระเบิดราชประสงค์



คนไทย หลังโหลบริจาคเลือดแน่นสภากาชาด ช่วยผู้บาดเจ็บเหตุระเบิด

ประชาชนจำนวนมากเดินทางมาบริจาคโลหิตที่ศูนย์บริการโลหิตแห่งชาติ สภากาชาดเพื่อช่วยเหลือผู้ที่ได้รับบาดเจ็บจากเหตุระเบิดที่แยกราชประสงค์...

NATIONTV.TV | BY NATIONTV 22



NationTV 22

2 hrs · 🌐

สื่อเยอรมันชื่นชมหน้าใจคนไทย แห่ช่วยเหลือระเบิดกลางกรุงทุกรูปแบบ #BangkokBlast #Nationtv



สื่อเยอรมันชื่นชมหน้าใจคนไทย
แห่ช่วยเหลือระเบิดกลางกรุงทุกรูปแบบ

f s t v : NationTV22

สื่อเยอรมันชื่นชมหน้าใจคนไทย แห่ช่วยเหลือระเบิดกลางกรุงทุกรูปแบบ

สำนักข่าวดีทีเอ ของเยอรมัน รายงานเรื่องความมีน้ำใจของคนไทย ที่ออกมาช่วยเหลือผู้ประสบเหตุระเบิดที่หน้าศาลพระพรหม ในช่วงค่ำวันที่ 17 ส.ค. ที่ผ่านมา

NATIONTV.TV

Tree Things To Contend for

สามสิ่งควรหวนแทนญาติผู้เพื่อรักษา

39



ชื่อเสียงยศศักดิ์

Honour

บ้านเมืองของตน

Country

มิตรสหาย

Friends

ความดีมีชื่อทั้ง

ประเทศเกิดกุดพงศา

คนรักร่วมอัธยา-

สามสิ่งควรสงวนไว้

ยศถา ศักดิ์เฮย

อยู่ยัง

ศัยสุข ทุกข์เฮ

ต่อสู้ผู้เบียน

Tree Things To Contend for

สามสิ่งควรหวนແຫນຖາຕໍ່ສູ່เพื่อรักษา

40



ชื่อเสียงยศศักดิ์

Honour

บ้านเมืองของตน

Country

มิตรสหาย

Friends

ต่อสู้เพื่อรักษาความดี และชื่อเสียง เกียรติยศ
ปกป้องประเทศที่ร่วมทุกข์ร่วมสุขกันมา
สามสิ่งนี้ควรรักษาไว้ปกป้องจากผู้คิดร้าย

Tree Things To Reverence

41



สามสิ่งควรเคารพ

ศาสนา

Religion

ยุติธรรม

Justice

สละประโยชน์ตน

Self-denial

ศาสนาสอนสั่งให้

ประพฤติดี

หนึ่งยุคธรรมไปมี

เลิกผู้

ประพฤติเพื่อประโยชน์ศรี สวัสดิ์ทั่ว กันแฮ

สามสิ่งควรรอบรู้

เคารพเรื่องเจริญคุณ

Tree Things To Reverence

42



สามสิ่งควรเคารพ

ศาสนา

Religion

ยุติธรรม

Justice

สละประโยชน์ตน

Self-denial

ศาสนาสั่งสอนให้เราปฏิบัติความดี
มีความยุติธรรม ทำเพื่อประโยชน์ส่วนรวม
สามสิ่งนี้จึงงามควรรู้และควรเคารพ

Tree Things To Delight in

สามสิ่งควรยินดี

43



งาม

Beauty

ตรงตรง

Frankness

ไทแก่ตน

Freedom

สรรพางค์โสภาคย์พร้อม ัญญลักษณ์

ภามิตจิตประจักษ์

ชื่อพร้อม

เป็นสุขโสดตนรัก

การชอบ ธรรมนา

สามสิ่งควรชกน้อม

จิตให้ยินดี

Tree Things To Delight in

สามสิ่งควรยินดี

44



งาม

Beauty

ตรงตรง

Frankness

ไทแก่ตน

Freedom

ความงามพร้อม พุดปากกับใจตรงกัน
และเป็นอิสระแก่ตัวในการที่จะทำอะไร
ในทางที่ชอบธรรม

Tree Things To Wish for

สามสิ่งควรปรารถนา

45



ความสุขสบาย

Health

มิตรสหายที่ดี

Friends

ใจสบายโปร่ง

A Cheerful Spirit

สุขภาพกายไวโรคร้อน

รำคาญ

มากเพื่อนผู้วานการ

ชีพได้

จิตแผ่ส่งส่องสำราญ

รมย์สุข เกษมแฮ

สามสิ่งควรจักให้

รีบร้อนปรารถนา

Tree Things To Wish for

สามสิ่งควรปรารถนา

46



ความสุขสบาย

Health

มิตรสหายที่ดี

Friends

ใจสบายโปร่ง

A Cheerful Spirit

สามสิ่งที่ควรหามาใส่ตน คือ
ความสุขสบายปราศจากโรคภัยมาเบียดเบียน
มีมิตรสหายที่ดีตายแทนเราได้
และจิตใจผ่องใส

Tree Things To Admire

สามสิ่งควรชม

47



อำนาจปัญญา

Intellectual Power

เกียรติยศ

Dignity

มีมารยาทดี

Gracefulness

ปัญญาสติล้ำ

เลิศญาณ

อำนาจศักดิ์ศฤงคาร

มั่งขั่ง

มารยาทเรียบเสียมสาร เสงี่ยมเงื่อนงามนอ

สามสิ่งจักควรตั้ง

แต่ช่องสรรเสริญ

Tree Things To Admire

สามสิ่งควรชม

48



อำนาจปัญญา

Intellectual Power

เกียรติยศ

Dignity

มีมารยาทดี

Gracefulness

อำนาจของการมีปัญญาจะทำให้มีทรัพย์สิ้น
เงินทองมั่งคั่ง มีชื่อเสียง
ควรมีความสงบเสงี่ยม มีมารยาทที่ดีงาม

Tree Things To Esteem

สามสิ่งควรนับถือ

49



ปัญญา

Wisdom

ฉลาด

Prudence

มั่นคง

Firm

ปัญญาตรองไตร่ตรอง

ลึกหลาย

ฉลาดยิ่งสิ่งเยบคาย

คาครู้

มั่นคงไม่คั่นคลาย

คลอนกลับ กลายแฮ

สามสิ่งควรยกอบกู้

กับผู้นับถือ

Tree Things To Esteem

สามสิ่งควรนับถือ

50



ปัญญา

Wisdom

ฉลาด

Prudence

มั่นคง

Firm

การมีปัญญา

ความฉลาดรอบรู้

ความมั่นคง

เป็นสามสิ่งควรค่าแก่การนับถือ

Tree Things To Like

สามสิ่งควรจะชอบ

51



ใจอารีสุจริต
Cordiality

ใจดี
Good Humour

ความสนุกเบิกบาน
พร้อมเพรียง
Mirthfulness

สุจริตจิตโอบอ้อม

ใจโปร่งปราศราคะ

สิ่งเกษมสุขเปรมปรี-

สามสิ่งสมควรต้อง

อารี

ขุ่นข้อง

คาพรั้ง พร้อมแฮ

ชอบต้องยินดี

Tree Things To Like

สามสิ่งควรจะชอบ

52



ใจอารีสุจริต

Cordiality

ใจดี

Good Humour

ความสนุกเบิกบาน

พร้อมเพรียง

Mirthfulness

การทำสิ่งถูกต้อง มีจิตใจโอบอ้อมอารี

จิตใจโปร่งใส ไม่มัวหมอง

มีความสุขพร้อมพรั่ง

สามสิ่งนี้ควรยินดีที่ได้มี

Tree Things To Suspect

สามสิ่งควรสงสัย

53



ยอ

Flattery

หน้าเนื่อใจเสื่อ

Hypocrisy

พลันรักพลันจืด

Sudden Affection

คำยอยกย่องเที๋ยร

ทุกประการ

พั้กตรั้จิตพิคกันประมาณ

ยากรู้

เรีวรั้กพลั้กพลันขาน

คำกัลบั พลันฤา

สามส่วนควรแล้วผู้

พะพ้องพ้งแคง

Tree Things To Suspect

สามสิ่งควรสงสัย

54



ยอ

Flattery

หน้าเนื่อใจเสื่อ

Hypocrisy

พลันรักพลันจืด

Sudden Affection

ค้ำยยกย่อง

หน้ากับใจไม่ตรงกัน

พูดจากลับไปกลับมา

สามสิ่งนี้ควรตั้งข้อสงสัยไว้ก่อน

Tree Things To Avoid

สามสิ่งควรละ

55



เกียจคร้าน

Idleness

วาจาพินเฟือ

Loquacity

หยอกหยาบแฉแสลง

ฤาษัดคอ

Flippant Jesting

เกียจคร้านการทำงานทั้ง

การตน ก็ดี

พูดมากเปล่าเปลืองปน

ปดเหล้น

คำแสดงเสียดแทงระคน

คำหยาบ หยอกฤา

สามสิ่งควรทิ้งไว้

ขาดสิ้นสันดาน

Tree Things To Avoid

สามสิ่งควรละ

56



เกียจคร้าน

Idleness

วาจาพินเฟือ

Loquacity

หยอกหยาบแฉแสลง

ฤาخذคอ

Flippant Jesting

ความเกียจคร้าน

พูดมากไม่เป็นความจริง

คำหยาบ คำเสียดสี

สามสิ่งนี้ควรขจัดไปจากนิสัย

Tree Things To Cultivate

สามสิ่งควรกระทำให้มี

57



หนังสือดี

Good Books

เพื่อนดี

Good Friends

ใจเย็นดี

Good Humour

หนังสือสอนสั่งข้อ

วิทยา

เว้นบาปเสาะกัลยาณั

มิตรไว้

หนึ่งขาดปราศโทษา

คติห่อ ใจเฮย

สามสิ่งควรมีให้

มากหยั่งยืนเจริญ

Tree Things To Cultivate

สามสิ่งควรกระทำให้มี

58



หนังสือดี

Good Books

เพื่อนดี

Good Friends

ใจเย็นดี

Good Humour

หนังสือที่ให้ความรู้
เว้นการทำไม่ดี คบเพื่อนที่ดี
ปราศจากความโกรธ
สามสิ่งนี้ควรมีไว้จะเจริญ

Tree Things To Govern

สามสิ่งควรครองไว้

59



กิริยาที่เป็นในใจ

Temper

มักง่าย

Impel

วาจา

The Tongue

อาการอันเกิดด้วย น้ำใจ แปรฤา
ใจซึ่งรีบเร็วไว ก่อนรู้
วาจาจักพูดใน กิจสบบ สรรพแฮ
สามสิ่งจำทั่วผู้ พิทักษ์หมั่นครองระวัง

Tree Things To Govern

สามสิ่งควรครองไว้

60



กิริยาที่เป็นในใจ

Temper

มักง่าย

Impel

วาจา

The Tongue

ระวังการแสดงอารมณ์ที่แปรปรวน
อาการที่เกิดจากการที่ใจพาไปมักง่าย
คำพูดที่จะเปล่งออกมา
เป็นสามสิ่งที่ควรครองไว้

Tree Things To Wait for

สามสิ่งควรเตรียมเพื่อ

61



อนิจจัง
Change

ชรา
Decay

มรณะ
Death

สิ่งใดในโลกล้วน เปลี่ยนแปลง
หนึ่งชราหย่อนแรง เร่งร้อน
ความตายติดตามแสวง ทำชีพ ประลัยเฮย
สามส่วนควรคิดค้น คติรู้เตรียมคอย

Tree Things To Wait for

สามสิ่งควรเตรียมเพื่อ

62



อนิจจัง

Change

ชรา

Decay

มรณะ

Death

สิ่งใดในโลกล้วนมีการเปลี่ยนแปลง
ความแก่ชราที่จะอ่อนแรงลงทุกวัน
ความตายที่ติดตามชีวิตเรา
สามสิ่งนี้ควรเตรียมการรอคอย

จบสามสิบหกเค้า

คะแนนนับ หมวดแฮ

หมวดละสามคิดสรรพ

เสร็จสิ้น

เป็นสี่สิบแปดฉบับ

บอกเขียน อย่างแฮ

ตามแบบ บั ชาดห้วน

เสร็จแล้วบริบูรณ์

จบโคลงสิบหกบท บทละสามหมวด รวมได้สี่สิบแปดบท
ที่บอกแบบอย่างที่จะนำไปใช้ในการปฏิบัติตน

๑. ข้อใดกล่าวไม่ถูกต้อง

ก. “โสฬสไตรยางค์” มีความหมายว่า สุภาษิต ๑๖ หมวด หมวดละ ๓ ข้อ

ข. “โคลงสุภาษิตโสฬสไตรยางค์” เป็นผลงานของพระบาทสมเด็จพระจุลจอมเกล้าเจ้าอยู่หัว

พระจุลจอมเกล้าเจ้าอยู่หัว



ค. “เป็นมาติกาทาง บัณฑิต แสงเฮย ” จุดประสงค์ในการแต่ง

“โคลงสุภาษิตโสฬสไตรยางค์”

ง. “โคลงสุภาษิตโสฬสไตรยางค์” เป็นโคลงสี่สุภาพ ซึ่งมีบทนำ ๑ บท

เนื้อเรื่อง ๑๖ บท และบทสรุป ๑ บท

๒. ข้อใดกล่าวไม่ถูกต้อง

- ก. “สามสิ่งควรรัก” ได้แก่ ความกล้า ความสุภาพ ความรักใคร่
- ข. “สามสิ่งควรชม” ได้แก่ อำนาจปัญญา เกียรติยศ มีมารยาทดี
- ค. “สามสิ่งควรเคารพ” ได้แก่ ศาสนา ยุติธรรม
สละประโยชน์ตนเอง
-  ง. “สามสิ่งควรเกลียด” ได้แก่ ความดูร้าย ความหยิ่งกำเริบ
และชั่วเลวทราม

๓. สุภาษิตในข้อใดที่สอนเกี่ยวกับการวางตัวในสังคม

ก. สุภาพพจน์ภายใน จิตพร้อม

ข. ศาสนาสอนสั่งให้ ประพฤติดี

ค. หึงจิตคิดเกลียดคน ดีกว่า ตัวแสบ



ง. มารยาทเรียบร้อยมีสาระ เลี้ยงมเงื่อน งามนอ

๔. สุภาษิตในข้อใดให้ความคิดเกี่ยวกับไตรลักษณ์

(อนิจจัง ทุกขัง อนัตตา)

ก. เห็นท่างโมหะร้อน ริษยา

ข. ชันตีมีมากหมั่น สันตาร

ค. ปัญญาสดีล้ำ เลิศญาณ



ง. สิ่งใดในโลกล้วนเปลี่ยนแปลง

๕. “ความดีมีชื่อทั้ง ยศกา คักดีเฮย
ประเทศเกิดกุลพงศา อยู่ยั้ง
คนรักร่วมอริยา- คัยสุข ทุกข์แเฮ

คำประพันธ์ข้างต้นนี้ตรงกับหัวข้อในข้อใด

ก. สามสิ่งควรนับถือ

ข. สามสิ่งควรจะชอบ

ค. สามสิ่งควรกระทำให้มี



ง. สามสิ่งควรจะหวงแหนญาติผู้เพื่อรักษา

๖. สามสิ่งควรเกลียดคือข้อใด

ก. ชั่วเลวทราม มารยา ฤชยา

ข. มั่งง่าย วาจา หน้าเนื้อใจเสือ

 ค. ความดูร้าย ความหยิ่งกำเริบ อกตัญญู

ง. ยอ หน้าเนื้อใจเสือ พลันรักพลันจืด

๗. “สิ่งใดในโลกล้วน เปลี่ยนแปลง
หนึ่งชราห่อนแรง เร่งรัน
ความตายติดตามแสง ทำชีพ ประลัยเฮย
สามส่วนควรคิดค้น คติรู้เตรียมคอย”

โคลงบทนี้กล่าวถึงสิ่งใด



- ก. สามสิ่งควรจะเตรียมเพื่อ
- ข. สามสิ่งควรสงสัย
- ค. สามสิ่งควรรังเกียจตีเตือน
- ง. สามสิ่งควรครองไว้

๘. ข้อใดมิใช่สามสิ่งควรนับถือ

ก. ฉลาด

ข. มั่นคง

ค. ปัญญา



ง. ใจอารีสุจริต

๙. คำประพันธ์ในข้อใดมีความหมายต่างจากข้ออื่น

ก. มากเพื่อผู้วานการ ชีพได้

ข. เว้นบาปเสาะกัลยาณ์ มิตรไว้

 ค. เป็นสุขสอดตนรัก การชอบ ธรรมนา

ง. คนรักร่วมอธิยา- คัลย์สุข ทุกข์แฮ

๑๐. “สามสิ่งควรรักน้อม จิตให้สนิทจริง”

โคลงบทนี้มีได้กล่าวถึงข้อใด

ก. ความกล้า



ข. อำนาจปัญญา

ค. ความรักใคร่

ง. ความสุภาพ

๑๑. “สุขกายว[ั]ายโรคร[ั]้อน ร[ั]าคาญ
มากเพ็ญ[ั]ผู้วานการ ชีพ[ั]ได้
จิตแผ้ว[ั]ผ่องสำราญ ร[ั]มยสุ[ั]ช เกษม[ั]แฮ
.....”

คำประพันธ์ข้างต้นนี้กล่าวถึงข้อใด



ก. สามสิ่งควรปรารถนา

ข. สามสิ่งควรยินดี

ค. สามสิ่งควรอ่อนวอนขอ

ง. สามสิ่งควรจะชอบ

๑๒. จากคำตอบในข้อ ๑๑. สามสิ่ง นั้นได้แก่ข้อใด

ก. ความเชื่อ ความสงบ ความบริสุทธิ์

ข. ความกล้า ความสุภาพ ความรักใคร่



ค. ความสุขสบาย มิตรสหายที่ดีดี ใจสบายปรุโปร่ง

ง. ใจอารีสุจริต ใจดี ความสนุกเบิกบานพร้อมเพรียง

๑๓. ข้อใดไม่ใช่วจิกรรณ



- ก. หนังสือสอนสั่งข้อ วิชา
- ข. คำขอยกย่องเพี้ยน ทุกประการ
- ค. พุฒมากเปล้าเปลื่องปน ปกเหล้น
- ง. คำแสลงเสียดแทงระคน คำหยาบ หยอกถุๆ

๑๘. คำประพันธ์ในข้อใดต่อไปนี่ที่ไม่มีคำโทโทษ

ก. พุดมากเปล้าเปลื้องปน ปดเหลัน

ข. สามสิ่งจำทั้วผู้ พัทักษ์หมั้นครองระวัง



ค. สามสิ่งควรมีให้ มากยังฮั้นเจริญ

ง. ตามแบบบ่ขาดห้วน เสร้งแล้วบริบูรณ์

๑๕. ข้อใดคือสามสิ่งที่ควรละ

ก. ชั่วเลวทราม มารยา ฤชยา

ข. ยอ หน้าเนื้อใจเสือ พลันรักพลันจืด

ค. ความดูร้าย ความหยิ่งกำเริบ อกตัญญู



ง. เกียจคร้าน วาจาพินเฟื่อ หยอกหยาบแลแสลงฤาขัดคอ

บทวิเคราะห์

79

สะท้อนคุณค่าด้านเนื้อหาอย่างไรบ้าง

๑. แนวทางในการดำเนินชีวิต



๒. แนวทางในการอยู่ร่วมกันในสังคม

๓. แสดงสัจธรรมของชีวิต อนิจจัง ทุกขัง อนัตตา

บทวิเคราะห์

80

สะท้อนคุณค่าด้านวรรณศิลป์อย่างไรบ้าง

๑. ใช้ถ้อยคำที่สอดคล้องกับภาษาอังกฤษที่แปลมา

๒. ใช้สัมผัสภายในวรรคได้สวยงาม

บทวิเคราะห์

81

สะท้อนคุณค่าด้านสังคมอย่างไรบ้าง

๑. สะท้อนค่านิยมในสังคมไทย

๒. สะท้อนความเชื่อทางศาสนา

๑. มีแนวทางปฏิบัติเพื่อการเป็นที่รักใคร่และประสบความสำเร็จ

๒. แนวทางปฏิบัติที่จะไม่เป็นที่รังเกียจของสังคม