



ร้อยกรอง



ร้อยกรอง คือ ข้อความที่แต่งขึ้นอย่างไพเราะ
สละสลวย มีข้อบังคับในการแต่ง เรียกว่า **ฉันทลักษณ์**
ฉันทลักษณ์ในการแต่งร้อยกรองมีดังนี้

1. คณะ คือ จำนวนคำ วรรค บาท บท ในร้อยกรอง
แต่ละประเภท เช่น กลอนแปด 1 บท มี 2 คำกลอน
1 คำกลอน มี 2 วรรค 1 วรรค มี 7-9 คำ เป็นต้น

2. **สัมผัส** คือ คำคล้องจองของเสียงสระหรือพยัญชนะ

1) **สัมผัสสระ** เช่น ถึงโรงเหล้า เตา กลั่น ควน โขมง

2) **สัมผัสพยัญชนะ (อักษร)** เช่น บุรุษระริกขยิกต้อน
นารีร่ารอนระเริงร่า (สัมผัสอักษร “ร”)

3) **สัมผัสใน** เป็นสัมผัสสระหรือพยัญชนะในวรรค
เดียวกันทำให้เกิดความไพเราะมากขึ้น เช่น
“ดู คม ขำ น้ำ นวล ยวน สวาท”

4) **สัมผัสนอก** เป็นสัมผัสสระนอกวรรคตามข้อบังคับ
ซึ่งร้อยกรองทุกประเภทจะต้องมี เช่น

วอนไหว <u>บุ</u> ชา	เทพ <u>า</u> อา <u>รั</u> ก <u>ษ์</u>
ซึ่ง <u>ท</u> รอง <u>ป</u> ก <u>บ</u> ัก	พิ <u>ท</u> ก <u>ษ์</u> ถิ่น <u>ไ</u> พร



3. คำเอก – โท คำเอก คือ คำที่มีรูปวรรณยุกต์เอก

เช่น แม่ ป่า

ใช้คำตายแทนได้ เช่น มาก เหตุ นก เป็นต้น

คำโท คือ คำที่มีรูปวรรณยุกต์โท

เช่น ป้า น้อง แท้ เป็นต้น

ข้อนี้ใช้บังคับในโคลงและร่าย



4. คำกรู – ลหุ คำกรูออกเสียงหนัก คือคำที่ประสมด้วย
สระเสียงยาว หรือคำที่มีตัวสะกด



เช่น มา เป็น จาก ดี เป็นต้น

คำลหุออกเสียงเบา คือคำที่ประสมด้วย
เสียงสั้นไม่มีตัวสะกด

เช่น เกาะ กะ บ่ ฤ มิ เป็นต้น

ข้อนี้บังคับในร้อยกรองประเภทฉันท์เท่านั้น

ร้อยกรองมี 5 ประเภท ดังนี้

1. กาพย์ (มีข้อบังคับ 2 อย่าง คือ 1. คณะ 2. สัมผัส)
มี 3 ชนิด

1) กาพย์ยานี 11 มีคณะดังนี้ 1 บาท มี 2 บาท 1 บาท มี 2 วรรค
วรรคหน้า มี 5 คำ วรรคหลัง มี 6 คำ เช่น

เรื่อยเรื่อยมาเรียงเรียง	นกบินเฉียงไปทั้งหมู่
ตัวเดียวมาไร้คู่	เหมือนพี่อยู่เพียงเอกา
รำรำใจรอนรอน	อกสะท้อนอ่อนอกเข้า
ดวงใจไยหนีหน้า	โถแก้วตามาหมางเมิน



จงเขียนแผนผังภาพยานี้ 11



ผังภาพยานี้ 11

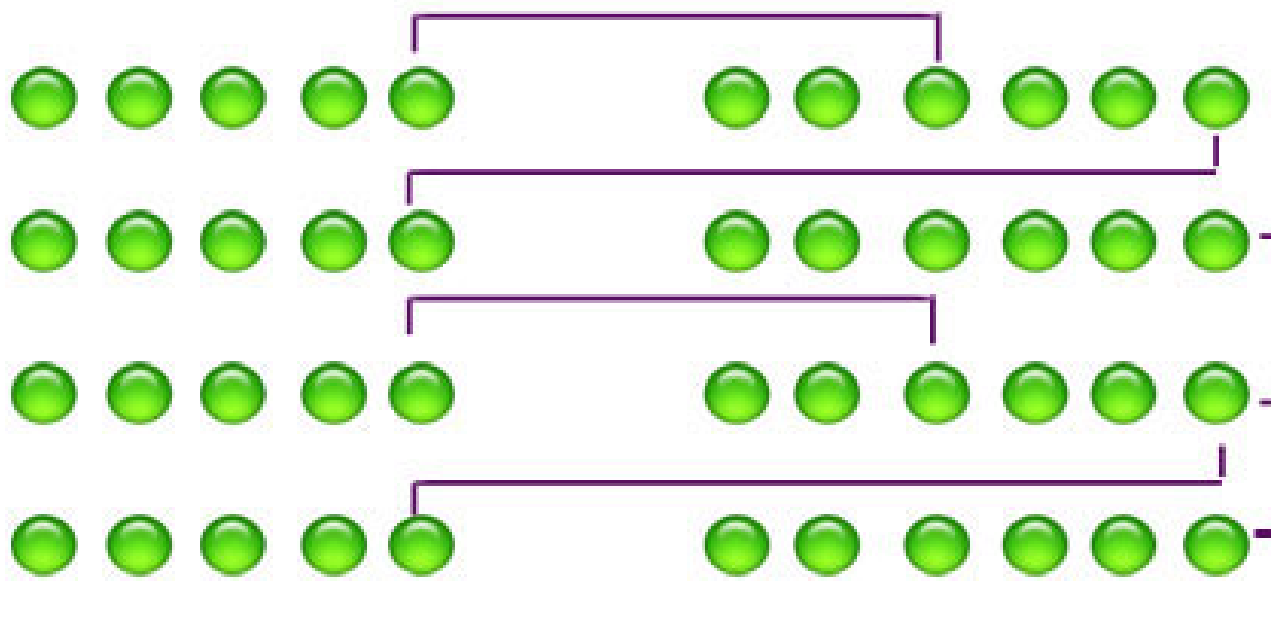

2) **กาพย์ฉบับ 16** มีคณะดังนี้ 1 บท มี 2 บาท รวม 3 วรรค
วรรคที่หนึ่งมี 6 คำ วรรคที่สองมี 4 คำ และวรรคที่สามมี 6 คำ
เช่น

ธรรมะคือคุณากร

ส่วนชอบสาคร

คุณดวงประทีปชัชวาล

แห่งองค์พระศาสดาจารย์

ส่องสว่างสันดาร

สว่างกระจ่างใจมน



จงเขียนแผนผังภาพย้ง 16

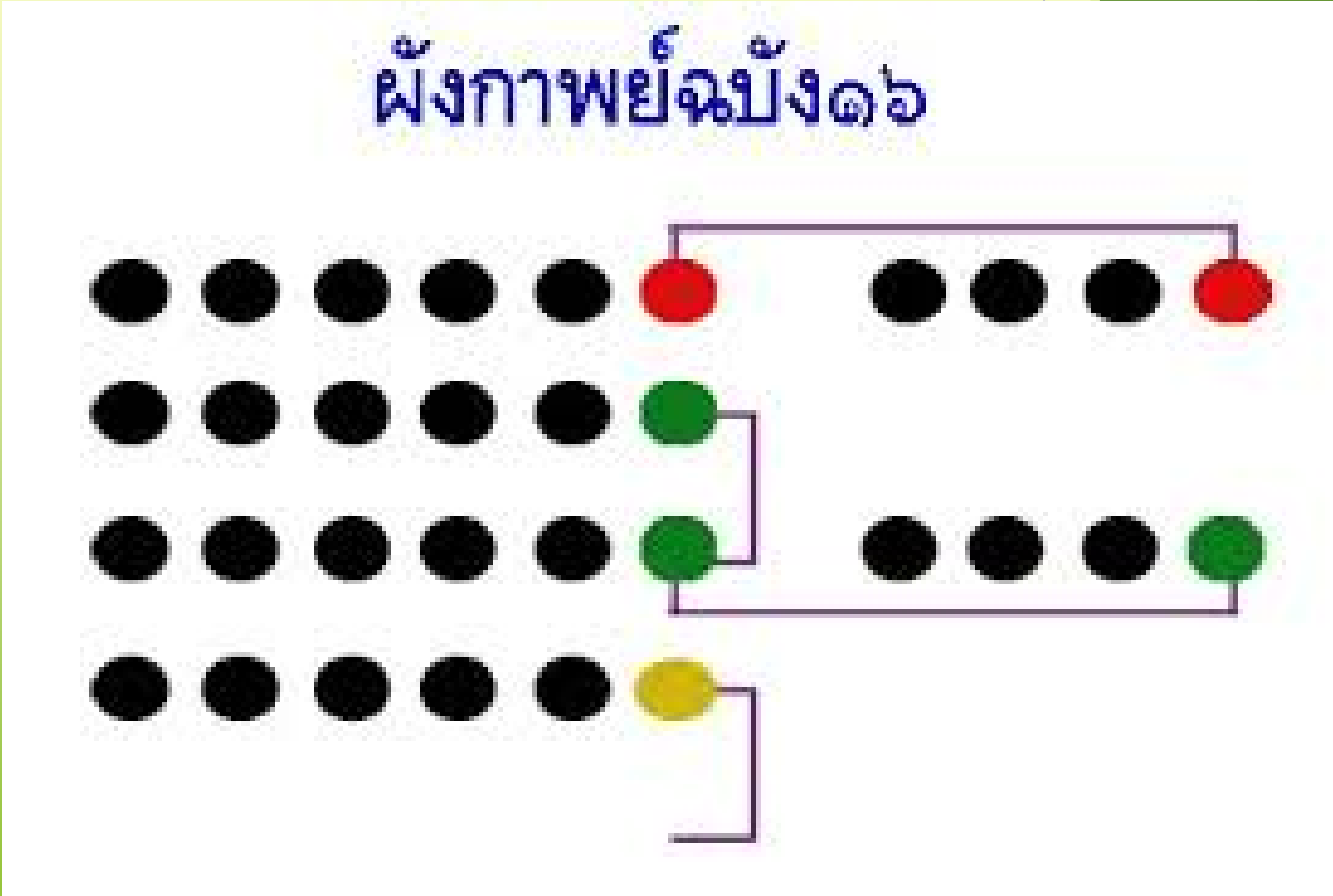

3) **กาพย์สุรางคนางค์ 28** มีคณะดังนี้ 1 บท มี 2 บาท บาทแรกมี 3 วรรค บาทที่สองมี 4 วรรค วรรคละ 4 คำ

เช่น

พระชวนนวลนอน เข้มในไม้ขอน เหมือนหมอนแม่นา
ภูธรสอนมนต์ พรำบ่นภาวนา เย็นคำร่ำว่า ก้นป่าภัยพาล



จงเขียนแผนผังภาพถ่ายภาพสร้างคนางค์ 28



ผังภาพถ่ายภาพสร้างคนางค์ ๒๘

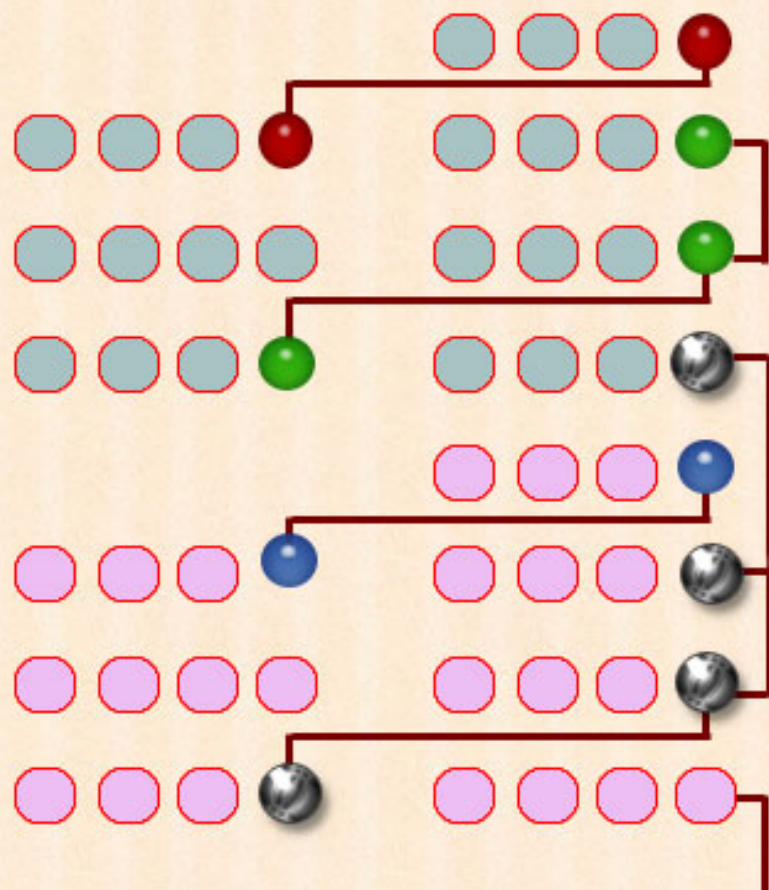

2. กลอน (มีข้อบังคับ 1. คณะ 2. สัมผัส และ 3. เสียงวรรณยุกต์)
มีดังนี้

1) กลอนสี่ เช่น

วันนี้ภูมิใจ
พบน้องเนื้อเย็น
ได้ร่วมกันคิด
เหนื่อยถ้าฟ้าพัน

ที่ได้มาเห็น
มาเป็นเพื่อนกัน
ด้วยจิตมุ่งมั่น
สร้างสรรค์ความดี





2) กลอนหก เช่น

เงินทองของกินสินทรัพย์
สู่คนคนสัตว์ทั่วไป
ร่วมเย็นเป็นสุขเหลือล้น
ผู้ให้ใจบานชานธรรม

สิ่งสรรพแบ่งสันปันให้
ทานมัยเป็นบุญหนุนนำ
เหมือนฝนตกมาฟ้าฉ่ำ
ผลล้ำคนรักดีรักแรง

รังสรรค์ คนเที่ยง



จงเขียนแผนผังกลอนหก

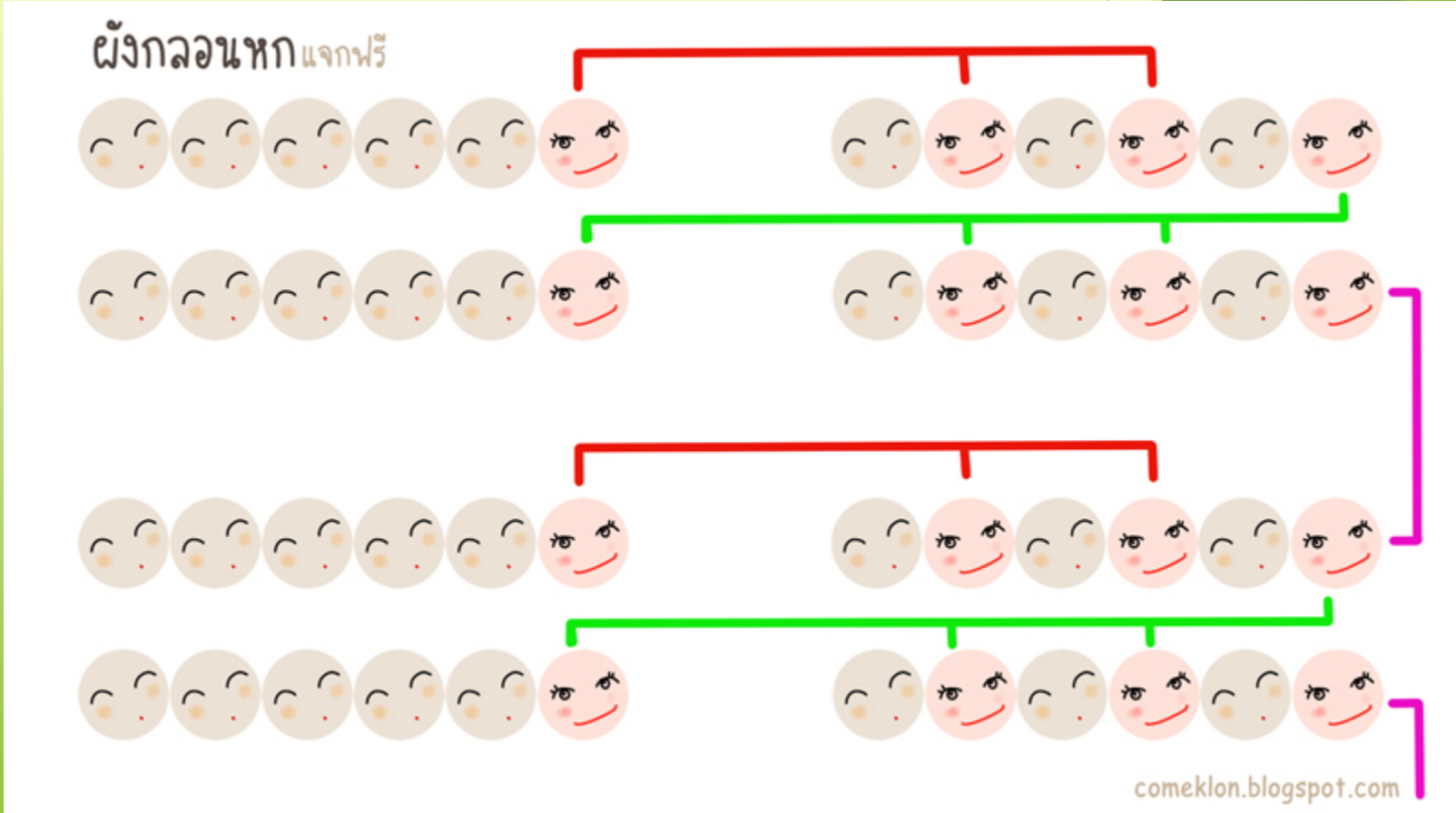

3) **กลอนแปด** มีคณะดังนี้ 1 บท มี 2 คำกลอน 1 คำกลอน
มี 2 วรรค 1 วรรค มี 7 – 9 คำกลอน

แม่รักเรามากเท่ากับเรารัก หวงในศักดิ์ศรีเท่ากับเราหวง
น้ำใจแม่เหนือน้ำใจใครทั้งปวง เราจึงห่วงแม่เท่าห่วงเราเอง

วรกวี



จงเขียนแผนผังกลอนแปด



กลอนสุภาพ

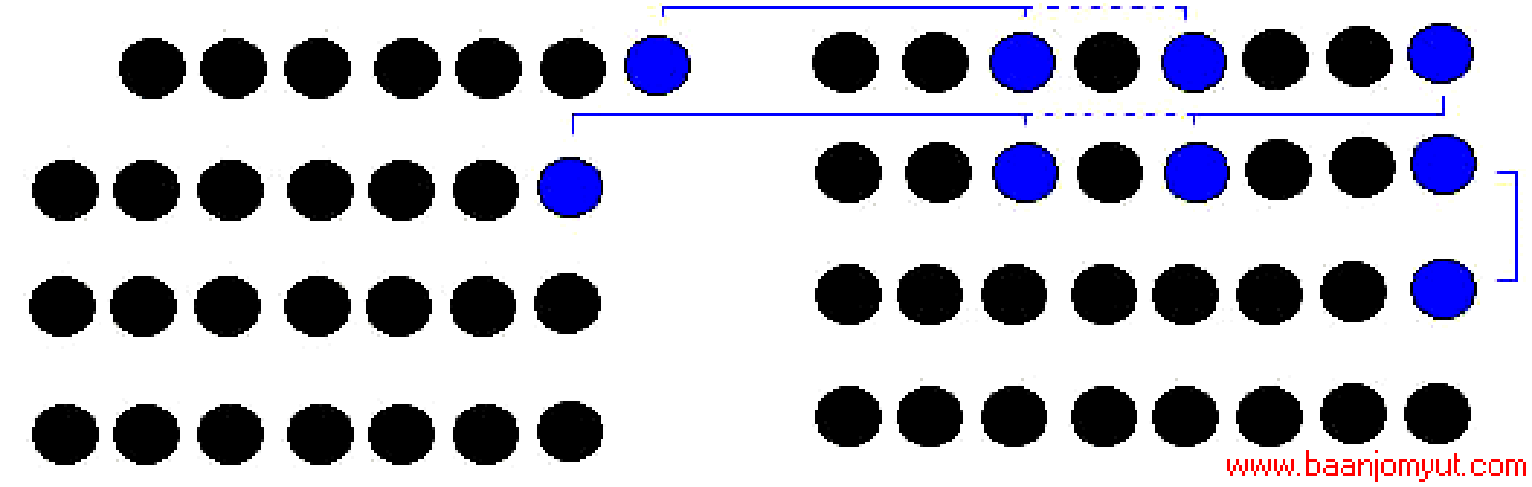

4) **กลอนดอกสร้อย** 1 บท มี 4 คำกลอน (8 วรรค. วรรคแรกมี
คำว่า **เอ๋ย** วรรคสุดท้ายจบด้วยคำว่า **เอ๋ย**) เช่น

ความเอ๋ยความรู้
หมดโอกาสที่จะชี้ต่อไปนี้
อันความยากหากให้ไว้ศึกษา
หมดทุกซ่ขลุ่กแต่กิจคิดหาเกิน



เป็นเครื่องชูชี้ทางสว่างไสว
และหวังใยอยากรู้ลงสู่ดิน
ย่นปัญญาความรู้อยู่แค่ถิ่น
กระแสนวิญญาณังนเพียงนั้นเอ๋ย



จงเขียนแผนผังกลอนดอกสร้อย

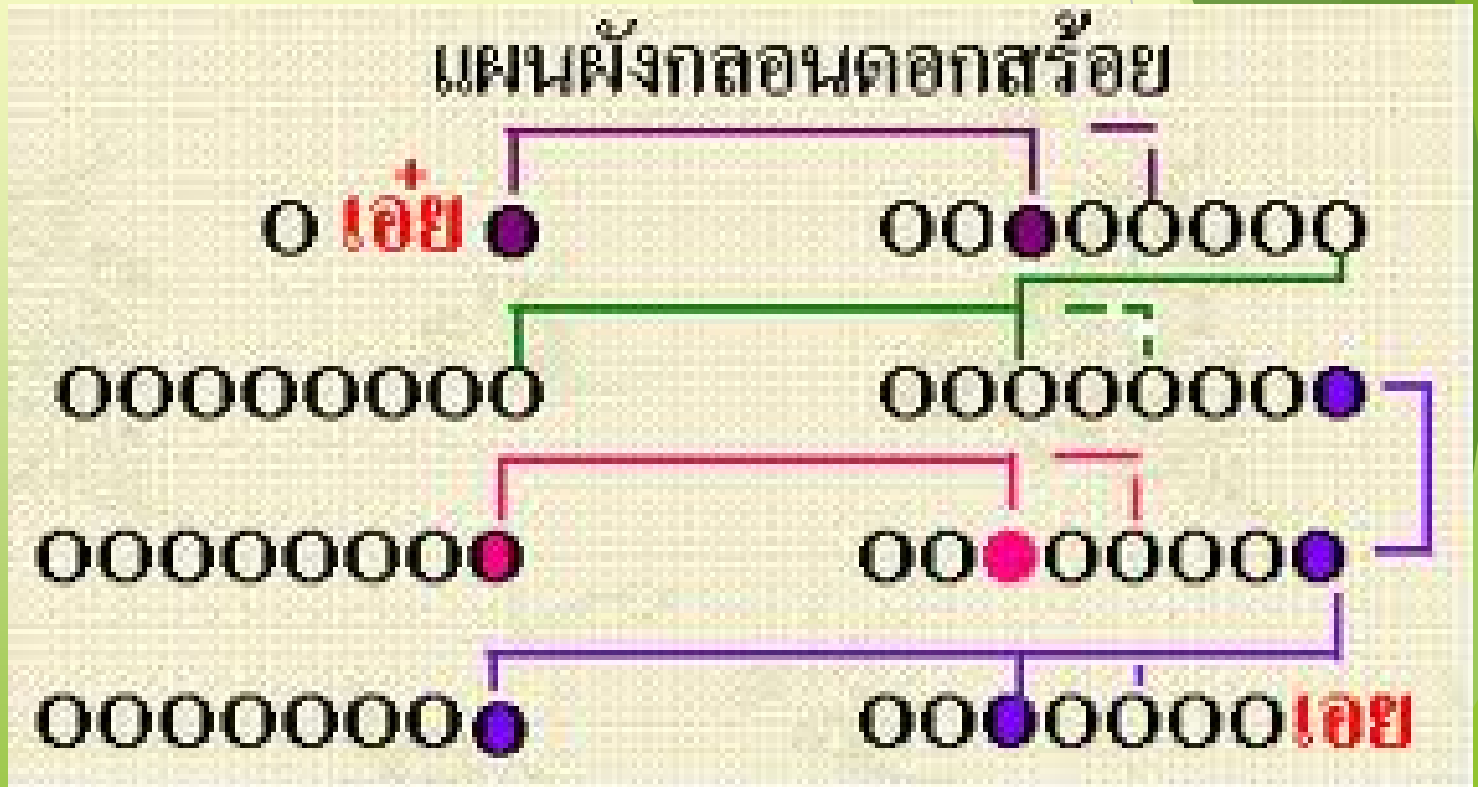



5) **กลอนสักวา** มีข้อบังคับเหมือนกลอนคอกสร้อยต่างกันตรง
วรรคแรกจะขึ้นด้วยคำว่า สักวา.... เช่น

สักวาหวานอื่นมีหมื่นแสน

ไม่เหมือนแม่นพจมานที่หวานหอม

กลิ่นประเทียบเปรียบดวงพวงพะยอม

อาจจะน้อมจิต โน้มด้วยโลมลม

แม่ล้อลามหยามหยาบต้องปลาบปลื้ม

ตั้งคูดคีมบอระเพ็ดต้องเข็ดขม

ผู้ดีไพร่ไม่ประกอบชอบอารมณ์

ใครฟังลมเมินหน้าระอาเอย



จงเขียนแผนผังกลอนสี่กวี

กลอนสี่กวี

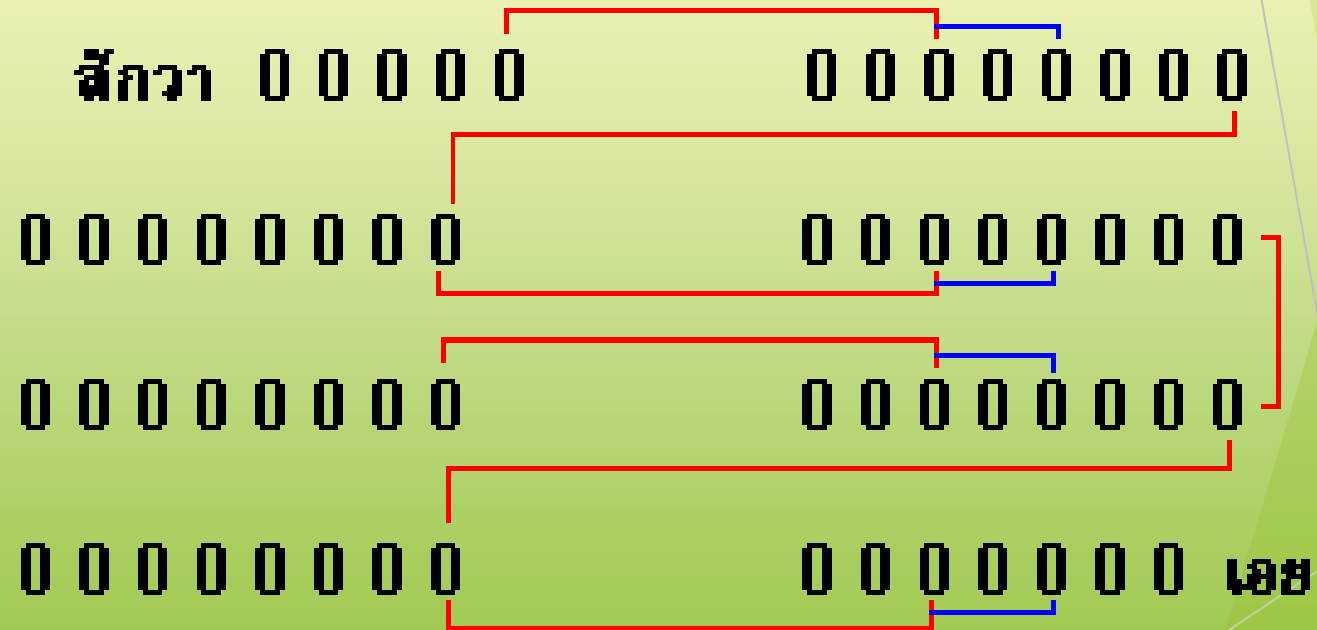

๑ บท

- 6) **กลอนนิราศ** มีคำและสัมผัสเหมือนกลอนแปดแต่ขึ้นต้นด้วย
วรรคที่ 2 (วรรครับ) ยาวก็บทยาก็ได้ แต่จบด้วยคำว่าเอ๋ย
เนื้อหาแต่งเกี่ยวกับการเดินทางและรำพึงรำพันถึงคนรัก
- 7) **กลอนบทละคร** มีข้อบังคับเหมือนกลอนแปด ถ้ากล่าวถึง
ตัวละครที่เป็นกษัตริย์จะขึ้นต้นด้วยคำว่า “เมื่อนั้น.....”
ถ้ากล่าวถึงตัวละครอื่นจะใช้คำว่า “บัดนั้น.....”
- 8) **กลอนเสภา** มีข้อบังคับเหมือนกลอนแปด



3. โคลง (บังคับ 1. คณะ 2. สัมผัส และ 3. คำเอกโท) มีดังนี้

1) โคลงสองสุภาพ เช่น โคลงสองเป็นอย่างนี้ แสดงแก่กุลบุตรชี้
เช่นให้เห็นเลบงแบบนา

2) โคลงสามสุภาพ เช่น โครงสามแปลกโคลงสอง ตามทำนองที่แท้
วรรคหนึ่งพึงเต็มแล้วเล่านี้จงยลแบบนา

3) โคลงสี่สุภาพ 1 บท มี 4 บาท รวม 30 คำ 1 บาท มี 2 วรรค คือ
วรรคหน้าและวรรคหลัง มีคำสร้อยได้ 2 แห่ง แห่งละ 2 คำ คือ
ท้ายบาทที่ 1 และบาทที่ 3



ตัวอย่าง

เชื่อเร็วแรงเร็วทั้ง
แม่นประมาทมละการ
โศกซำอุตสาห์หาญ
ดั่งเต่ากระต่ายทำ

เขานั้ชาญ เขี้ยวแฮ
ก็ล่า
ห่อนหยุด ยั้งเฮย
แข่งข้าชนะเร็ว

โคลงดังกล่าวนี้มีการใช้คำตายแทนคำเอกอยู่.....แห่ง
ได้แก่ คำว่า.....



จงเขียนแผนผังโคลงสี่สุภาพ



ผังโคลงสี่สุภาพ

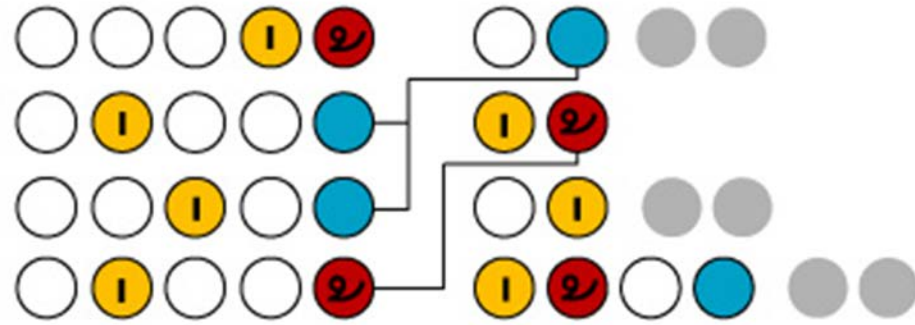

- 1 คำเอก
- 2 คำโท
- คำสามัญ
- คำสร้อย

4. **ฉันท** (บังคับ 1. คณะ 2. สัมผัส และ 4. คำกรรหู)

อินทรวีเชียรฉันท

องค์ใดพระสัมพุทธ

สุวิสุทธสันดาน

ตัดมูลกิเลสสาร

บมิหม่นมิหมองมัว



องเขียนแผนผังอินทรวีเชียรฉันท์



5. ร่าย

5.1 ร่ายสุภาพ (บังคับ 1. คณะ 2. สัมผัส และ 3. คำเอกโท) ตอนจบต้องจบด้วยโคลงสองสุภาพ

5.2 ร่ายยาว (บังคับ สัมผัส)

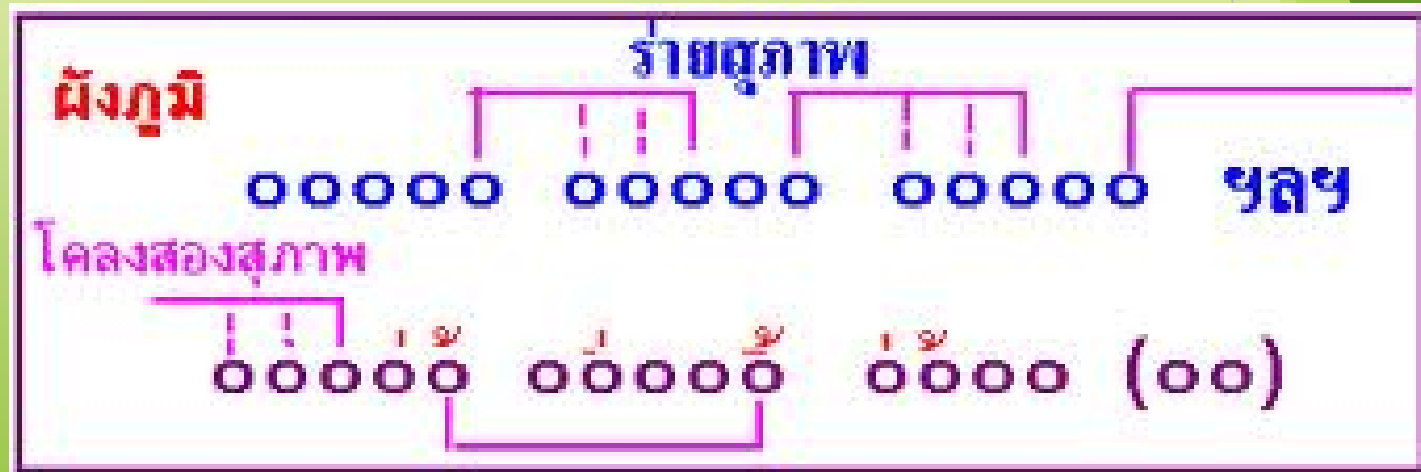

แบบฝึกหัด

จงเลือกคำตอบที่ถูกต้องที่สุดเพียงคำตอบเดียว

1. ข้อบังคับการแต่งคำประพันธ์ เรียกว่าอะไร

ก. อุปลักษณะ

ข. ฉันทลักษณ์

ค. ทัศนลักษณ์

ง. อติพจน์



2. ข้อใดไม่มีสัมพัทธ์คุณนะ

ก. ศิลปกรรมนำใจให้สร้างโลก

ข. ช่วยบรรเทาทุกข์ในโลกให้เหือดหาย

ค. จำเริญตาพาใจให้สบาย

ง. อีกร่างกายจะพลอยสุขสราญ



3. ข้อใดกล่าวไว้ไม่ถูกต้อง

ก. กลอนสักวาขึ้นต้นด้วยคำว่า “สักวา” ลงท้ายด้วย
คำว่า “เอย”

ข. กลอนดอกสร้อยกำหนดให้วรรคสดับมี 4 คำ และ
คำที่ 2 เป็นคำว่า “เอย”

ค. คำว่า “เมื่อนั้น” ในกลอนบทละคร ใช้เมื่อกล่าวถึง
ตัวละครที่เป็นกษัตริย์เท่านั้น

ง. คำว่า “มาจะกล่าวบทไป” ในกลอนบทละคร ใช้เมื่อ
เริ่มเรื่องขึ้นตอนใหม่



4. ร่ายแต่งร่วมกับโคลงจะเรียกคำประพันธ์ชนิดใด

ก. กาพย์เห่เรือ

ข. กาพย์ห่อโคลง

ค. ลิลิต

ง. ร่ายยาว

5. ร้อยกรองทุกชนิดมีข้อบังคับที่เหมือนกัน คืออะไร

ก. คณะ

ข. สัมผัส

ค. คำเอกโท

ง. คำกรรตุ



6. กลอนนอกจากบังคับสัมผัสแล้ว จะต้องบังคับอะไรอีก

ก. คำเอกโท

ข. คำครุหลุ

ค. คำสร้อย

ง. เสียงวรรณยุกต์

7. โคลงนั้นถ้าหากำเอกไม่ได้ใช้คำอะไรแทนได้

ก. คำตาย

ข. คำเป็น

ค. คำเอกโทษ

ง. คำโทโทษ

8. คำประพันธ์ประเภทใดเคร่งครัดเรื่องคณะมากที่สุด

ก. โคลง

ข. ร่าย

ค. กาพย์

ง. กลอน จ. ฉันท์



9. “อย่าคัดค้านพรัากาจ แข็งกััง
ด้วยเข้าขาประนััง เหนี้ยวเน็น
ฤจก้ออนโดยหวัง วางวาดไวนา
ความที่แข็งอย่างเค็น หักข้อขึ้นความ”
คำประพันธ์ข้างต้นนี้ มีคำตายแทนคำเอกทั้งสิ้นกี่คำ

ก. 3 คำ

ข. 4 คำ

ค. 5 คำ

ง. 6 คำ



10. “น้อยหน่า นำเมล็ดออก

มือใครไหน จักทัน

คำประพันธ์บทนี้ไม่มีลักษณะใดปรากฏอยู่

ก. เล่นคำ

ค. เปรียบเทียบ

ปล่อน เปลือกปอกเป็นอศรรย

เทียบ เทียมที่ฝีมือนาง”

ข. สัมผัส

ง. ภาพพจน์ชัดเจน



11. “ราชาราชน้อม ในลัตถ์
อำมาตย์เป็นบรรทัด ถ่องแท้
ฝูงราษฎรอยู่ศรีสวัสดิ์ ทุกเมื่อ
เมืองดั่งนี้เลิศแล้ว ไพร่ฟ้าเปรมปรีดี”

คำโคลงข้างต้นนี้ไม่ปรากฏลักษณะใด

ก. คำแผลง

ข. โวหารอุปลักษณ์

ค. คำเอกโทษ

ง. คำตายแทนคำเอก



12. ใจความสำคัญของโคลงในข้อ 11 กล่าวถึงสิ่งใดเป็นสำคัญ

ก. ลักษณะของกษัตริย์ที่ดี

ข. คุณธรรมของนักปกครอง

ค. การปกครองของกษัตริย์

ง. เมืองที่ทุกคนปรารถนา



13.

“ตีนจุง ไชร้หาก

เห็นกัน

นมไก่ไก่สำคัญ

ไก่อู้

หมู้อจรต่อจรหัน

เห็นเล่ห้ กัันนา

เชิงปราชญ์ฉลาดกล่าวผู้

ปราชญ์รู้เชิงกัน”

ข้อใดกล่าวไม่ถูกต้องเกี่ยวกับโคลงบทนี้

ก. มีคำตายแทนคำเอก 3 แห่ง

ข. มีคำโทสลับที่กัน 1 แห่ง

ค. มีคำเอกโทษ 1 แห่ง

ง. มีคำสร้อย 1 แห่ง



14. “งาสารฤาห่อนเหียน หดกิ้น

ค้ำกล่าวธาฐชนยีน

อย่างนั้น

ทุรชนกล่าวคำฝืน

คำเล่า

หัวเต่ายาวแล้วสั้น

เด้ห้ลีนทรชน”

คำประพันธ์บาทใดมีจำนวนคำตรงกับฉันทลักษณ์

ก. บาทที่ 1

ข. บาทที่ 2

ค. บาทที่ 3

ง. บาทที่ 4



15. “ผีเสื้อใหญ่เล็ก~~สัณฐาน~~/~~ลาย~~หลากหลาย~~การ~~/~~สลั~~วิไลหลายสี~~ตี~~
ตัก^๓แตนกายาวารี/~~ใหญ่~~เล็กมูลมี/~~ประ~~มาณก็เหลือคณานา”

ข้อความข้างต้นถ้านำมาจัดวรรคใหม่จะเป็นคำประพันธ์ชนิดใด

ก. กลอนสุภาพ

ข. กาพย์ยานี

ค. กาพย์ฉบัง

ง. กาพย์สุรางคนางค์



16. คนไทยนี้ดี/เป็นพี่เป็นน้อง/เมืองไทยเมืองทอง/เป็น
ของคนไทย/คนไทยเข้มแข็ง/ร่วมแรงรวมใจ/รักชาติยิ่งใหญ/
ไทยสามัคคี”

ข้อความข้างต้น ถ้านำมาจัดวรรคใหม่จะได้คำประพันธ์
ตามข้อใด

- ก. กลอนสี่
- ข. กลอนหก
- ค. กลอนแปด
- ง. กลอนดอกสร้อย



17. ~~นกแก้วแจ้วเสียงใส~~/~~กลอ~~/~~ไคล้~~คู้ห่มุ่สาธิตกา/~~น~~กตัวฟัวเมีย
คลา/~~ฝ้าย~~แขกเต้าเหล่าโนรี”

ก. กลอนสุภาพ

ข. กาพย์ฉบัง

ค. กาพย์ยานี

ง. กาพย์สุรางคนางค์



18. “หนังสือเป็นเพื่อผู้คิด/หนังสือเป็นมิตรซิดิโก/หนังสือเปิดโลกกว้างไกล/หนังสือทำให้เพลิดเพลิน”

ข้อความข้างต้น ถ้านำมาจัดวรรคใหม่จะได้
คำประพันธ์ตามข้อใด

ก. กลอนสี่

ข. กลอนหก

ค. กลอนแปด

ง. กลอนดอกสร้อย



19. โปรดปรานปล่อยปละ/~~โคลงเคลงครุกระ~~/~~ครอบครอง~~
กว้างขวาง/~~เพลงเพราะพลิกเพลง~~/~~กลางแกลงตรงกลาง~~/~~ตรึง~~
ตรองคลองกว้าง/~~ควายขวางผลุงปลั่ง~~”

ข้อความข้างต้น ถ้านำมาจัดใหม่จะเป็นคำประพันธ์ชนิดใด

ก. กลอนสุภาพ

ข. กาพย์ยานี

ค. กาพย์ฉบัง

ง. กาพย์สุรางคนางค์



20. “ก็จริงอยู่หญิงใช้ดอกไม้/และก็ใช้ผู้ชายใช้ผาหิน/ต่างก็
คือสิ่งที่มีชีวิต/อยู่บนธรณีนแผ่นดินเดียว”

ข้อความข้างต้น ถ้านำมาจัดวรรคใหม่จะได้

คำประพันธ์ตามข้อใด

ก. กลอนสี่

ข. กลอนหก

ค. กลอนแปด

ง. กลอนดอกสร้อย



21. คำประพันธ์ต่อไปนี้ จัดลำดับวรรณคดีได้ถูกต้อง และ
เหมาะสมที่สุดตามข้อใด

- 3 (1) เขาตะคอกเพราะฉันทันยากไร้
- 2 (2) ขึ้นอำเภอวิตกกอกหวั่นไหว
- 1 (3) หญิงชราขาสั้นนั่งง้งก
- 4 (4) ยกมือไหว้ปลกปลกกงกงัน

ก. 1 4 2 3

ข. 2 3 4 1

ค. 3 4 2 1

ง. 3 2 1 4



22. บทประพันธ์ต่อไปนี้จัดลำดับวรรคได้ถูกต้องและเหมาะสมที่สุดตามข้อใด

- 4 ก) ทำจริงจังกก็จะเสร็จสำเร็จการ
- 1 ข) หากตั้งจิตคิดสู้อุปสรรค
- 3 ค) ใจจะเกิดอีกเหิมเพิ่มพลัง
- 2 ง) งานแสนหนักทำไปไม่ถอยหลัง

ก. ง ค ก ข

ข. ค ก ข ง

ค. ข ค ง ก

ง. ข ง ค ก



23. ข้อใดจัดลำดับวรรณคดีถูกต้องตามลักษณะบังคับ
ของกลอนสุภาพ

- 3 (1) จงยืมสู้อุปสรรคทั้งหนักเบา
- 2 (2) แม่हनุ่ท้อแท้จะแพ้เขา
- 4 (3) ปลุกใจเรากล้าไว้เถิดจักเกิดคุณ
- 1 (4) ชีวิตคนนี้หนอต้องต่อสู้

ก. 1 3 4 2

ข. 2 1 3 4

ค. 4 2 3 1

ง. 4 2 1 3



ស្នេហាស្នេហា

